

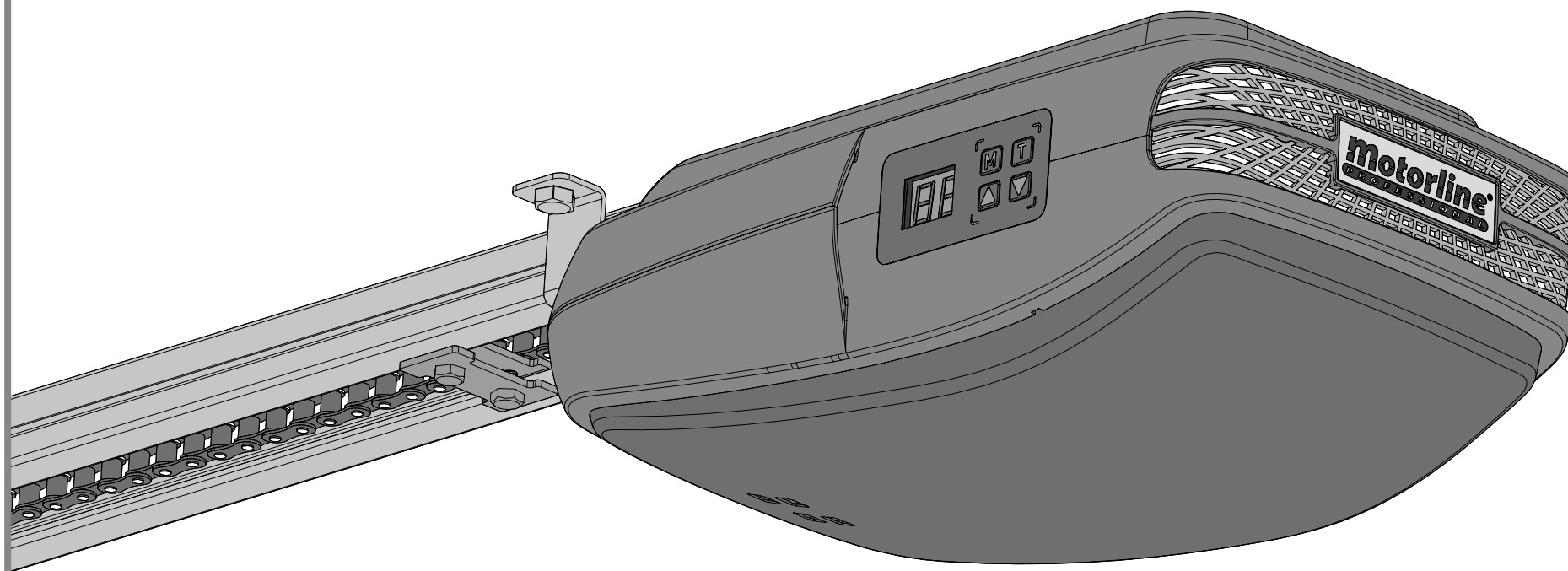

ROSSO EVO

MANUAL DEL USUARIO / INSTALADOR



00. CONTENIDO

ÍNDICE

01. AVISOS DE SEGURIDAD	
NORMAS A SEGUIR	1B
02. EMBALAJE	
DENTRO DEL EMBALAJE	2A
03. EL AUTOMATISMO	
CARACTERÍSTICAS TÉCNICAS	2B
DESBLOQUEO MANUAL	3A
RETIRAR LA TAPA SUPERIOR	3B
ENCAJAR LA TAPA SUPERIOR	3B
CAMBIAR LEDS DE CORTESIA	4A
CAMBIAR FUSIBLE	4A
INFORMACIÓN PRÉ-INSTALACIÓN	4B
04. INSTALACIÓN	
FIJACIÓN DEL MOTOR EN LA GUÍA	5A
INSTALACIÓN DEL AUTOMATISMO	5B
MAPA DE INSTALACIÓN	7
05. PROGRAMACIÓN	
LEYENDA	8A
FUNCIONES DEL MENÚ	8B
PROGRAMACIÓN DE COMANDOS	11B
06. DESPUES DE LA INSTALACIÓN	
BATIENTE EN LA APERTURA	12A
ESTICAR LA GUIA CORRECTAMENTE	12B
MANTENIMIENTO	12B
07. DIAGNÓSTICO	
CONECTAR MOTOR A BATERIA DE 24V	13
08. RESOLUCIÓN DE PROBLEMAS	
MAPA DE ERRORES DE LA CENTRAL	14
INSTRUCCIONES PARA LOS CONSUMIDORES FINALES TÉCNICOS ESPECIALIZADOS	15
09. ENLACE A LA CENTRAL	
CENTRAL ROSSO EVO	16

01. AVISOS DE SUGURIDAD

NORMAS A SEGUIR

Atención:

	Este producto está certificado en consonancia con las normas de seguridad de la Comunidad Europea (CE).
RoHS	Este producto está en conformidad con la Directiva 2011/65/UE del Parlamento Europeo y del Consejo, de 8 de Junio de 2011, relativa a la restricción del uso de determinadas sustancias peligrosas en equipamientos eléctricos y electrónicos.
	(Aplicable en países con sistemas de reciclaje). Esta marcación en el producto o literatura indica que el producto y accesorios electrónicos (p.ej. cargador, cabo USB, material electrónico, mandos, etc.) no deben ser descartados como otros residuos domésticos en el final de su vida útil. Para evitar posibles daños al ambiente o a la salud humana decurrentes de la eliminación descontrolada de residuos, separe estos ítems de otros tipos de residuos y reciclelos de forma responsable para promover la reutilización sostenible de los recursos materiales. Los usuarios domésticos deben entrar en contacto con el revendedor donde adquirieron este producto o con la Agencia del Ambiente Nacional para obtener detalles sobre donde y como pueden llevar esos ítems para reciclagem ambientalmente segura. Los utilizadores empresariales deben contactar su proveedor y verificar los términos y condiciones del contrato de compraventa. Este producto y sus accesorios electrónicos no deben ser mezclados con otros residuos comerciales para basura.
	Esta marcación indica que el producto y accesorios electrónicos (p.ej. cargador, cable USB, material electrónico, mandos, etc.), son passibles de descargas eléctricas, por el contacto directo o indirecto con electricidad. Sea prudente al manejar el producto y respete todas las normas de seguridad indicadas en este manual.

- Es importante para su seguridad que se sigan estas instrucciones.
- Guarde estas instrucciones en un lugar seguro para futura referencia.
- **ELECTROCELOS S.A** no se hace responsable por el uso incorrecto del producto, o por el uso para el cual no fue diseñado.
- **ELECTROCELOS S.A** no se responsabiliza si las normas de seguridad no se respetaran en la instalación de los equipos al ser automatizado, o por cualquier deformación que puede ocurrir al mismo.
- **ELECTROCELOS S.A** no se responsabiliza de la inseguridad y el mal funcionamiento del producto cuando se utilizan componentes que no sean vendidos por la misma.
- Este producto está diseñado y fabricado exclusivamente para el uso indicado en este manual.
- Cualquier otro uso que no el expresamente indicado puede dañar el producto y/o puede causar daños físicos y materiales, además de invalidar la garantía.
- No haga ninguna alteración a los componentes del motor y/o sus accesorios.
- Mantenga los mandos fuera del alcance de los niños, de modo a evitar que el automatismo trabaje accidentalmente.
- El utilizador no deberá, en circunstancia ninguna, intentar reparar o afinar el automatismo, debiendo para ese efecto llamar un técnico calificado.
- El instalador deberá tener conocimientos profesionales certificados a nivel de montajes mecánicos en puertas, portones y programaciones de centrales. Deberá también ser capaz de realizar conexiones eléctricas cumpliendo todas las normas aplicables.
- El instalador debe informar el cliente de cómo manusear el producto en caso de emergencia y providenciar el manual del mismo.

02. EMBALAJE

DENTRO DEL EMBALAJE

En el embalaje ira a encontrar los siguientes componentes:

- 01 • 01 motor
- 02 • 01 barra principal
- 03 • 01 barra secundaria
- 04 • 02 mando
- 05 • 01 regla soporte de fijación
- 06 • 01 desbloquea cadena
- 07 • 03 chapa de fijación de motor a guía
- 08 • 01 chapa de fijación de guía al techo
- 09 • 01 chapa de fijación de guía al dintel
- 10 • 01 chapa de fijación para portón
- 11 • 01 chapa de refuerzo para chapa de fijación al portón
- 12 • 01 batiente
- 01 conjunto de accesorios de fijación
- 01 soporte del mando

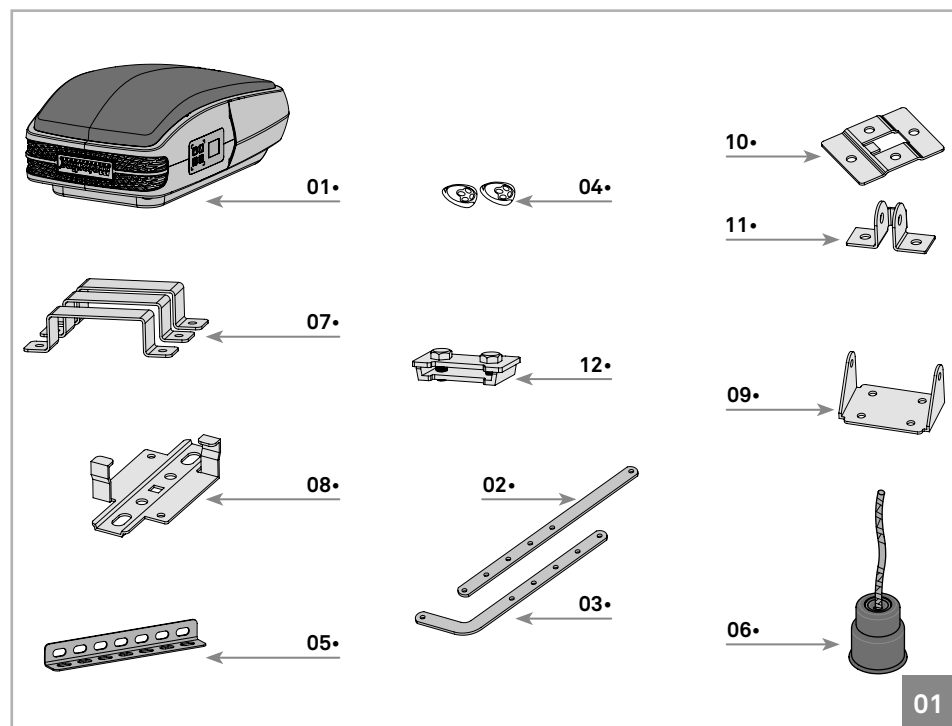

03. EL AUTOMATISMO

CARACTERÍSTICAS TÉCNICAS

Las características del automatismo **ROSSO EVO** son las siguientes:

	ROSSO EVO 60	ROSSO EVO 100	ROSSO EVO 120
• Alimentación	AC 230V 50/60Hz	AC 230V 50/60Hz	AC 230V 50/60Hz
• Motor	DC24V - 100W	DC24V - 120W	DC24V - 160W
• Velocidad	140mm /seg	140mm /seg	140mm /seg
• Ruido	≤56dB	≤56dB	≤56dB
• Fuerza del motor	600N	1000N	1200N
• Tiem de funcionamiento	-25°C a 70°C	-25°C a 70°C	-25°C a 70°C
• Protección térmica	120°C	120°C	120°C
• Nivel de protección	IP20	IP20	IP20
• Frecuencia de trabajo	70%	70%	70%
• Luz de cortesía	3 minutos	3 minutos	3 minutos
• Área máxima de la puerta	10m ²	15m ²	18m ²
• Memoria	30 comandos	30 comandos	30 comandos
• Tipo de código	Rolling Code	Rolling Code	Rolling Code
• Frecuencia de radio	433,92Hz	433,92Hz	433,92Hz

Las dimensiones de automatismo **ROSSO EVO** son las siguientes:

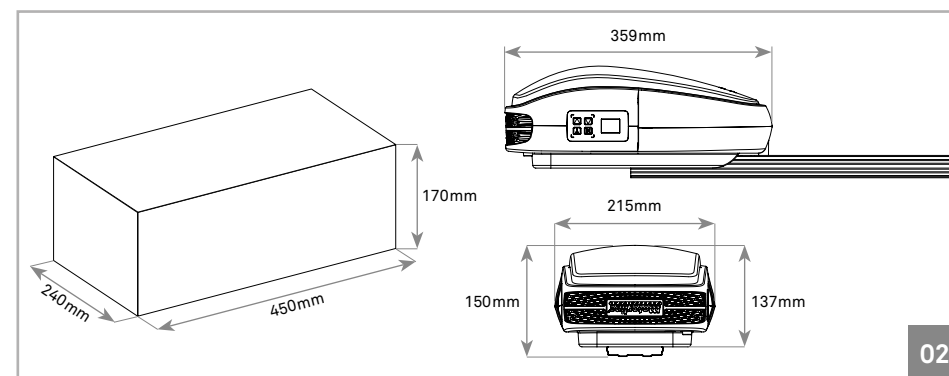

03. EL AUTOMATISMO

DESBLOQUEO MANUAL

El desbloqueo del automatismo **ROSSO EVO** es muy simple y practico de utilizar. Para hacerlo basta con empujar la palanca hacia abajo (figura siguiente). Para bloquear basta con empujar la palanca hacia su posición original.

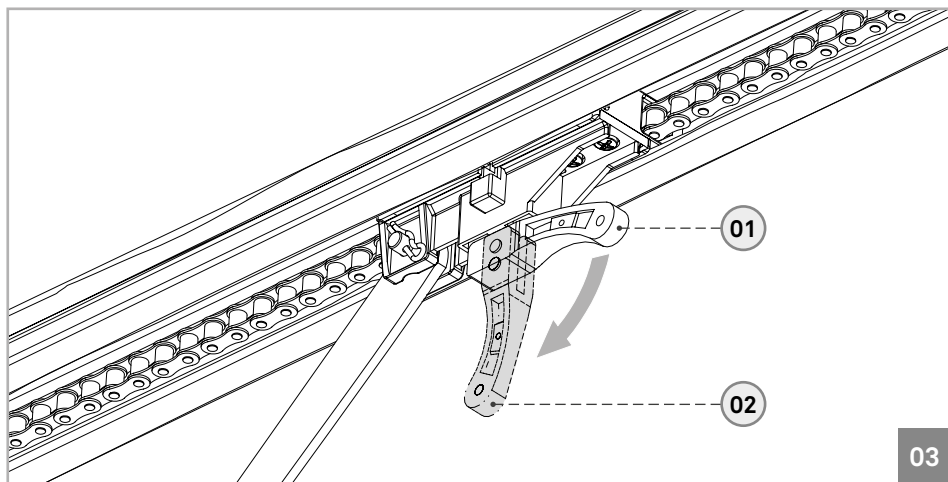

03

Posición 01 • Motor bloqueado

Posición 02 • Motor desbloqueado

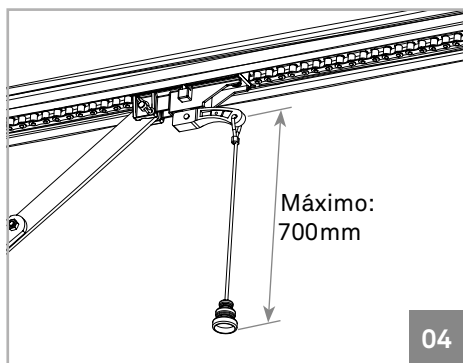

04

← Con este automatismo también se entrega una cuerda para aplicar en la palanca de desbloqueo, que hace con que el proceso sea mas practico y cómodo.

03. EL AUTOMATISMO

RETIRAR LA TAPA SUPERIOR

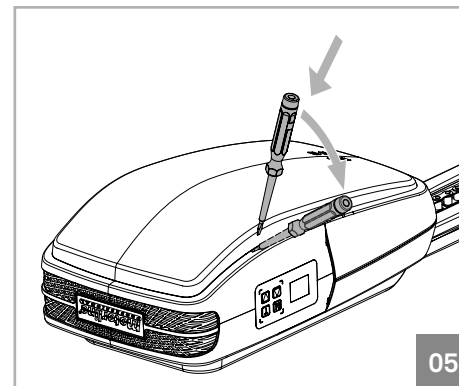

05

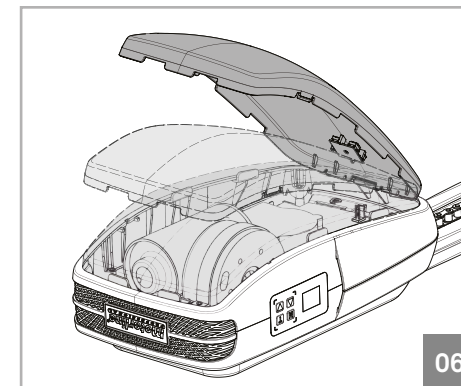

06

Para retirar la tapa, basta con introducir un destornillador en los tornillos laterales, y crear un efecto palanca para soltar los encajes entre la tapa superior y el cuerpo. Después basta retirar la tapa.

ENCAJAR LA TAPA SUPERIOR

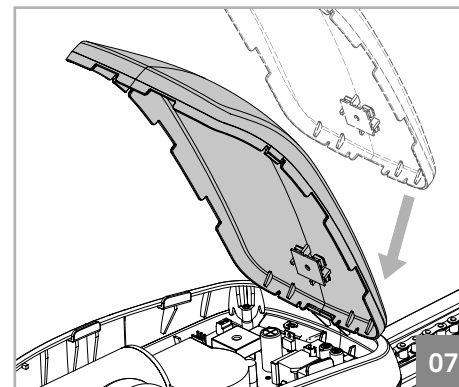

07

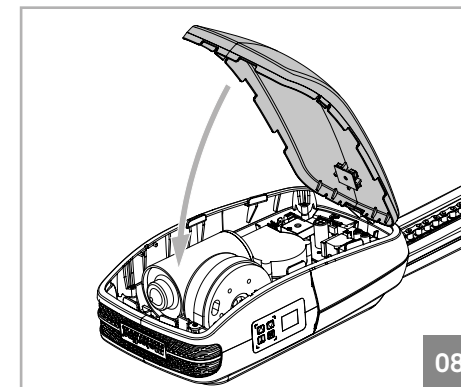

08

Para colocar la tapa, debe primero encajar la parte trasera como se ve en el diseño 07 después basta con encajar la parte frontal empujando hacia abajo. Los encajes encajaran automáticamente.

03. EL AUTOMATISMO

CAMBIAR LEDS DE CORTESIA

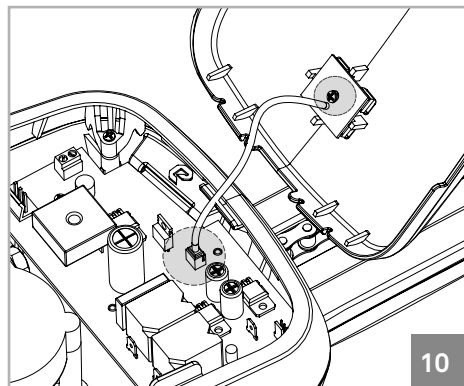
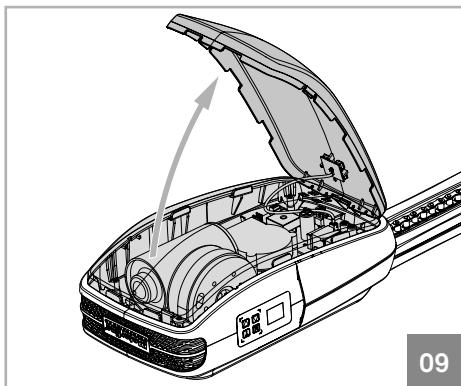

• Para cambiar la placa de LEDs debe abrir la tapa superior y desencajar los cables de los LEDs de la central de control. Destornille los tornillos que cogen la placa de LEDs a la tapa superior y retire la placa. Ahora basta colocar la nueva placa de LEDs, atornilla-la, encaja el cable en la central de control y vuelve a encajar la tapa al motor.

CAMBIAR FUSIBLE

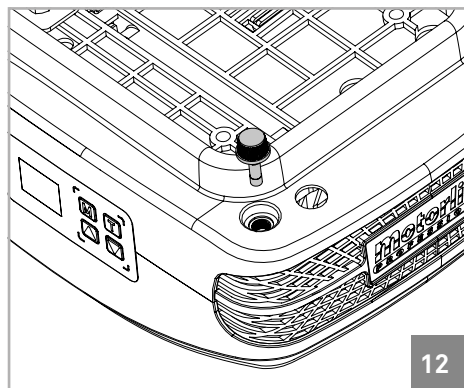
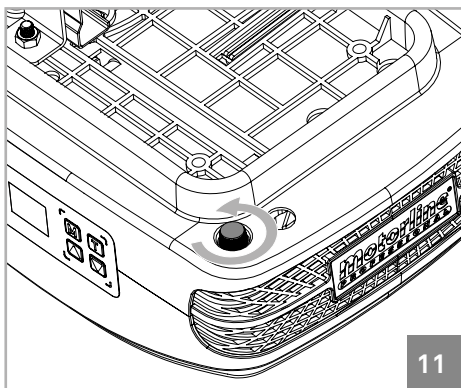

• Para cambiar el fusible debe desajustarlo primero, como se ve en la imagen 11. Después, basta tirar hacia arriba (imagen 12). Repita los mismos pasos en sentido contrario, para colocar el fusible.
El automatismo usa un fusible de 250V 2,5A.

03. EL AUTOMATISMO

INFORMACIÓN PRE-INSTALACIÓN

Para que el automatismo **ROSSO EVO**, funcione correctamente, antes de la instalación debe tener atención a los siguientes parámetros :

- Lea todos los pasos por lo menos una vez, de forma a enterarse del proceso de la instalación y configuración.
- Asegúrese que la estructura de la puerta es sólida i esta en condiciones para ser automatizada.
- Verifique que la puerta seccional no presenta anomalías técnicas, como fricción/prisión, esto puede poner en causa la durabilidad del automatismo .
- Verifique si la puerta esta en buen estado para instalar el motor, para eso eleve la puerta manualmente a 800mm, 1600mm 2000mm del suelo. Confirme si la puerta se mantiene suspensa en esa posición. Si la puerta comenzara a subir o a bajar, quiere decir que los muelles están mal equilibrados.
- Verifique el espacio envolvente. Evalúe cuidadosamente posibles riesgos que puedan causar daños materiales, posibles contactos de insectos, e infiltraciones entre otros.
- Asegúrese que el automatismo es alimentado a 220v, debidamente protegido por el cable tierra .
- Compruebe que existe protección eléctrica adecuada contra corto-circuitos / picos de corriente, y conexión tierra en el cuadro eléctrico.
- Tenga cuidado al manipular la central de control , el uso incorrecto puede dañar algunos componentes eléctricos.
- Asegúrese de que tiene preparado, todo el material adecuado para la instalación.
- Evalúe los dispositivos de seguridad a instalar, para prevenir accidentes inesperados .



Es muy importante que se respeten estas precauciones!

Sólo de esta manera el correcto funcionamiento y la durabilidad de la automatización se puede lograr!

04. INSTALACIÓN

FIJACIÓN DEL MOTOR EN LA GUÍA



Con las guías estándar solo puede automatizar puertas de asta máximo de 2500mm.

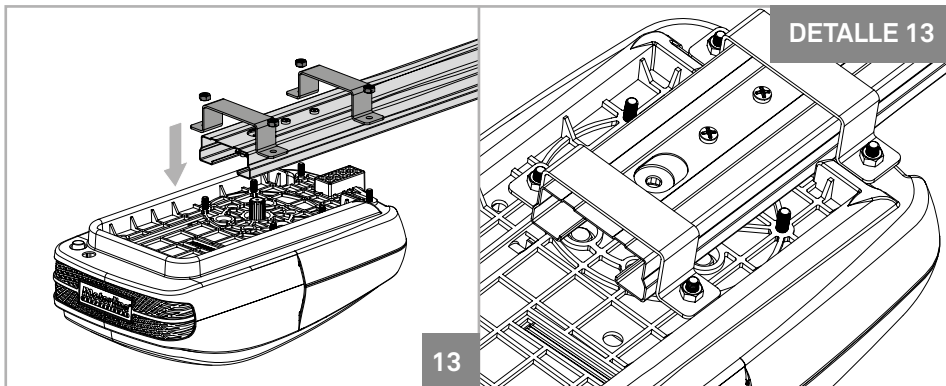

01 • La fijación de la guía de hierro en el automatismo debe ser hecha utilizando las chapas y las tuercas M6, como se muestra en la imagen de arriba. Debe apretar en cuatro tornillos, dejando los dos del medio libres.

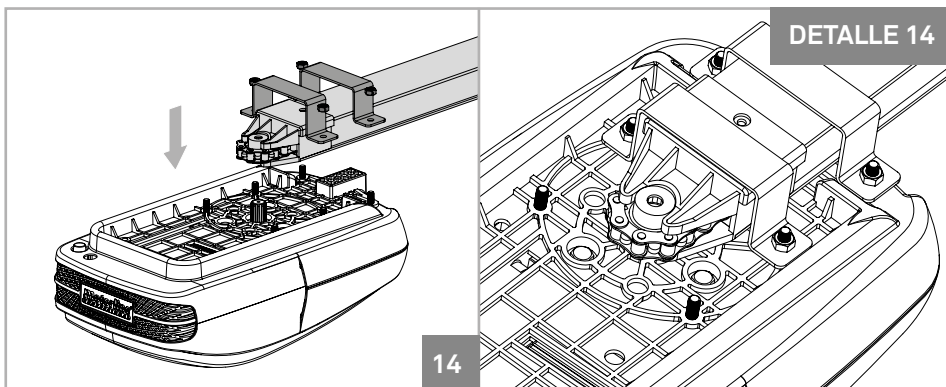

02 • La fijación en la guía de aluminio debe ser hecha utilizando las chapas y las tuercas M6, como muestra en la imagen de arriba. Debe dejar los dos de enfrente libres.

04. INSTALACIÓN

INSTALACIÓN DEL AUTOMATISMO

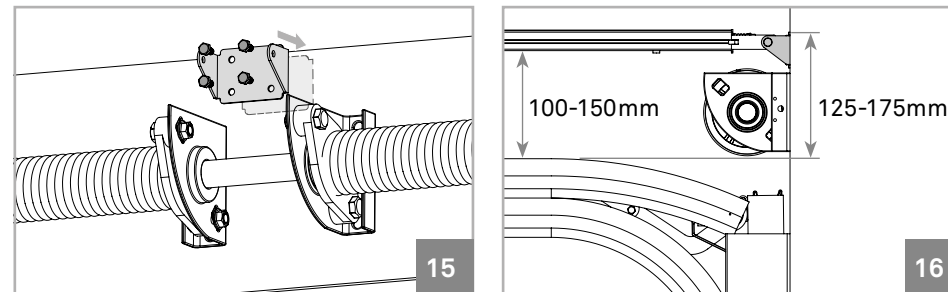

01 • Fijar la chapa del soporte de la guía al dintel, como muestra la imagen 15. En la imagen 16 se puede ver la distancia a mantener entre la guía del portón y la parte superior de la chapa del soporte (125-175mm).

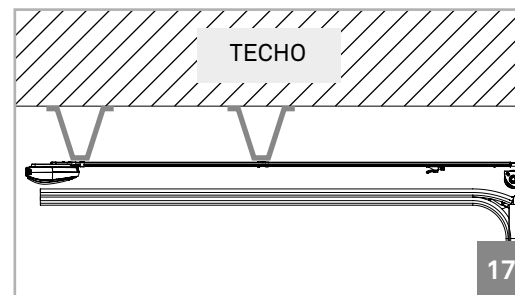

← Nota • En caso que no pueda fijar la guía al techo por no respetar las medidas de encima, debe crear una estructura sólida para poder fijarla en las medidas correctas, esa estructura podrá ser fijada en el techo como muestra la imagen 17.

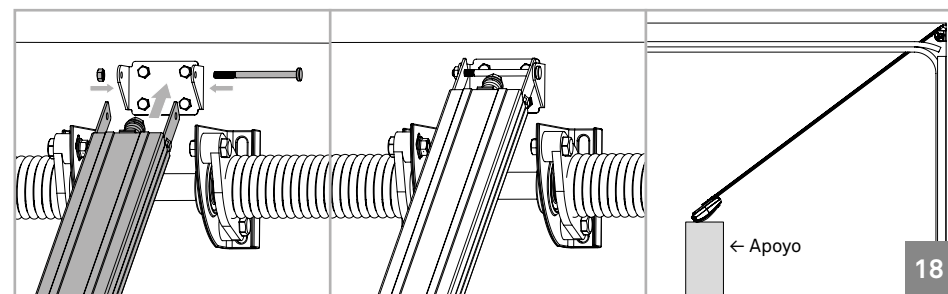

02 • Apretar la guía en la chapa de fijación ya colocada. Para facilitar la tarea puede hacerlo con la guía inclinada (motor apoyado en el suelo) lo que facilita la instalación pues solo tiene que tocar la zona donde va fijada la guía.

04. INSTALACIÓN

INSTALACIÓN DEL AUTOMATISMO

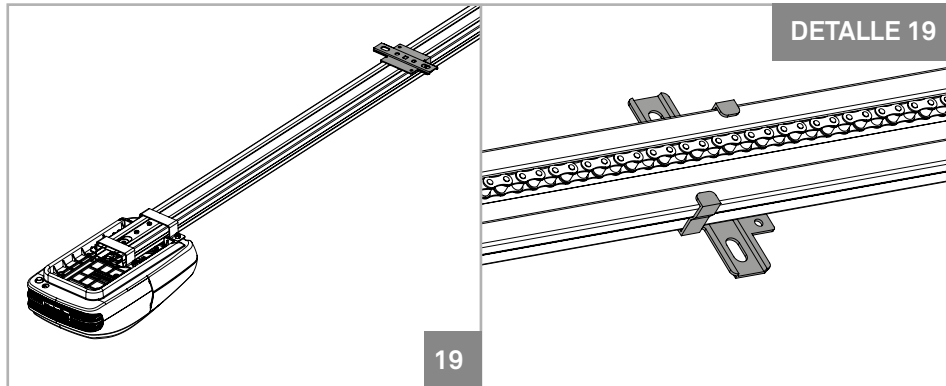

03 • Colocar chapa de fijación de la guía al techo sensiblemente al medio de la guía de hierro, como se ve en la imagen.

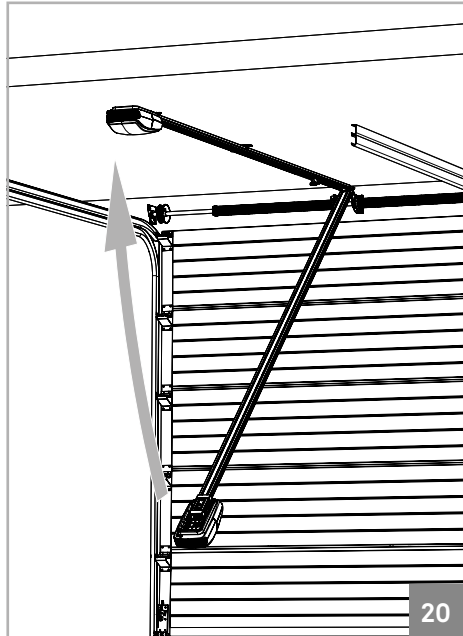

04 • Suba el motor hasta que la guía quede nivelada horizontalmente. En caso que sea necesario debe crear una estructura de apoyo a una superficie solida como se muestra en la pagina anterior, de manera que la guía quede anivelada (imagen 17).

Marque los agujeros de la chapa en el techo o estructura y haga los agujeros necesarios para fijar.

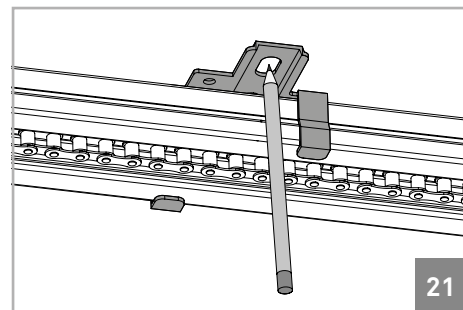

04. INSTALACIÓN

INSTALACIÓN DEL AUTOMATISMO

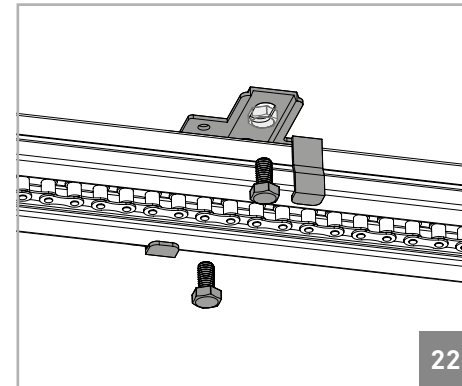

05 • Después de subir la guía y marcar los agujeros, debe fijar la chapa con los tornillos. A seguir, debe reforzar la fijación con abrazaderas, de esta vez, cerca del motor (imagen 23).

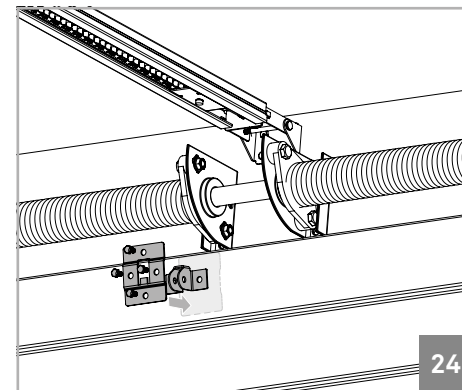
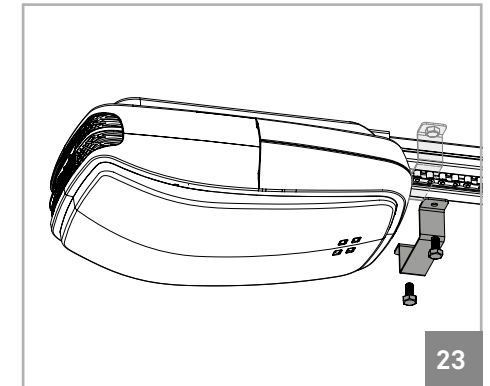

06 • Fije la chapa al panel superior de la puerta. La chapa debe quedar centrada horizontalmente con el panel de forma que quede alineada con la guía. También debe ser fija lo mas encima posible, como muestra la imagen 24.

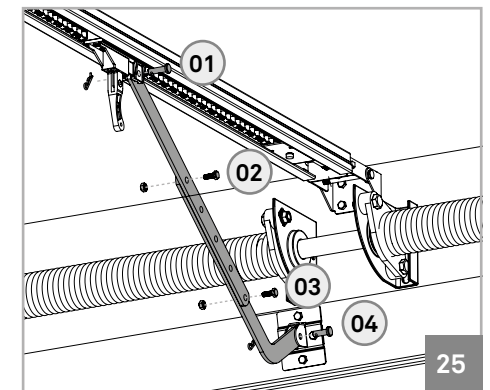

07 • Fije ahora las dos chapas de enlace entre el carro y la chapa del panel superior. Utilice los tornillos y tuercas M8 para apretar las dos chapas entre si (02 y 03), y los dos pines con tornillos para fijar en el carro y portón (01 y 04).

04. INSTALACIÓN

MAPA DE INSTALACIÓN

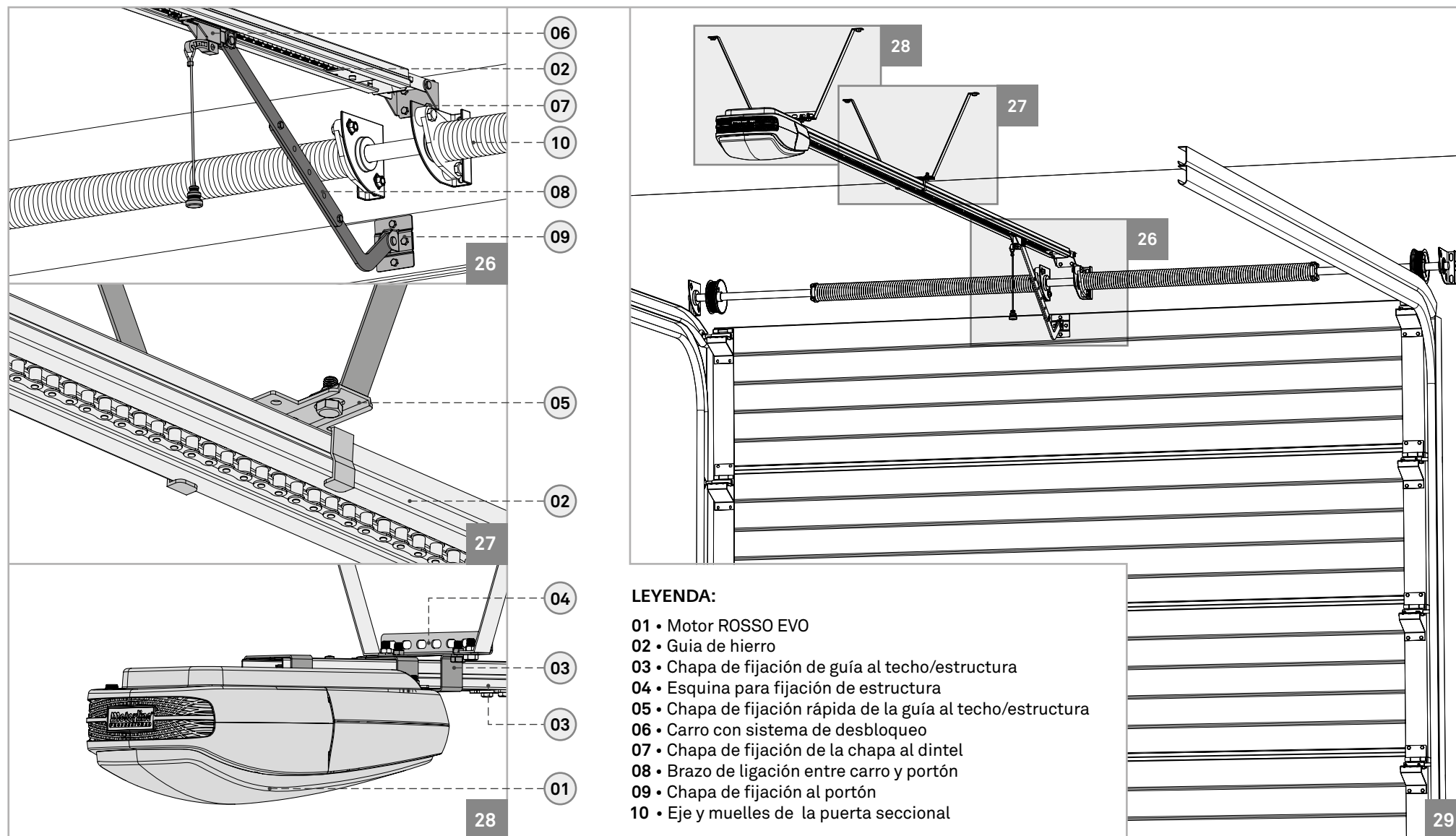

LEYENDA:

- 01 • Motor ROSSO EVO
- 02 • Guía de hierro
- 03 • Chapa de fijación de guía al techo/estructura
- 04 • Esquina para fijación de estructura
- 05 • Chapa de fijación rápida de la guía al techo/estructura
- 06 • Carro con sistema de desbloqueo
- 07 • Chapa de fijación de la chapa al dintel
- 08 • Brazo de ligación entre carro y portón
- 09 • Chapa de fijación al portón
- 10 • Eje y muelles de la puerta seccional

05. PROGRAMACIÓN

LEYENDA



Leyenda:

- Display
- M** • Menu Principal
- T** • Programación de mandos
- Aumentar
- Disminuir

Al conectar la energía, el display comienza una cuenta hacia atrás de 99 a 11, y la lámpara de cortesía permanecerá encendida durante 2 segundos. Cuando el motor está en estad-by, el display muestra la imagen .

Cuando el motor está en apertura, el display muestra siempre el mensaje *OP*.

Cuando el motor está en cierre, el display muestra siempre el mensaje *CL*.

Nota: Si conectara la lámpara destellante para señalización, este irá a parpadear durante cualquier ciclo de movimiento del portón.

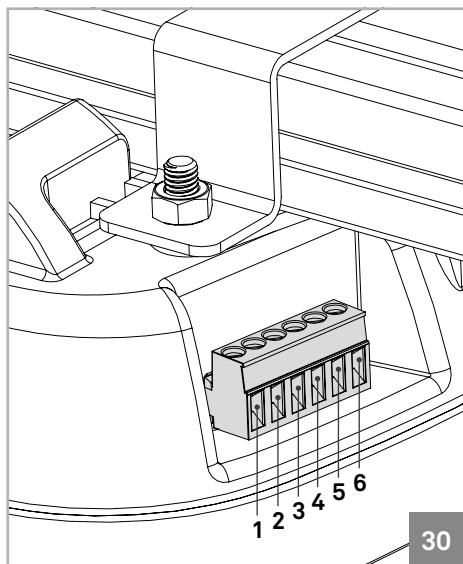

Enlaces del conector:

- 1 • Puerta peatonal (conectada NC)
- 2 • PB (contacto NO)
- 3 • PE (contacto NC)
- 4 • GND (común)
- 5 • +24V
- 6 • Lámpara destellante externa (max.24v 5w)

30

05. PROGRAMACIÓN

FUNCIONES DEL MENU

La central posee un menú principal que permite el acceso a todas las diferentes configuraciones del automatismo.

<i>P0</i>	Destellante y luz de cortesía	<i>P5</i>	Activar/desactivar función condominio
<i>P1</i>	Programación de los cursos de apertura y cierre	<i>P6</i>	Programación de aviso de mantenimiento
<i>P2</i>	Programación del nivel de fuerza del automatismo	<i>P7</i>	Programación de mando usados mando ya configurado
<i>P3</i>	Activar/desactivar fotocélulas de seguridad	<i>P8</i>	Control de maniobras
<i>P4</i>	Programación de función cierre automático	<i>P9</i>	Activar /desactivar puerta de servicio



Debe comenzar todas las programaciones a partir del modo stand-by (-)! Todas las instrucciones de configuración de los manuales, fueron realizadas teniendo como punto de partida el modo stand-by (-).

Debe comenzar la programación del modo P1 con la puerta cerrada, una vez que la primera maniobra de configuración será de apertura.

P0 • Destellante y luz de cortesía

- 01 • Pulse la tecla M durante 4seg para acceder al menú de programación.
- 02 • La pantalla mostrará P1.
- 03 • Pulse la tecla ▼ para pasar a P0 y pulse M durante 2seg para acceder al submenú.
- 04 • La pantalla mostrará L1. Puede ahora seleccionar la función destellante o luz de cortesía usando los botones ▲ o ▼.
- 05 • Pulse lo botón M durante 2seg para confirmar la opción deseada.

Funcionalidad • Con la función destellante activa, la luz va a parpadear durante cualquier maniobra de apertura/cierro.

Con la función Luz de cortesía activa, la luz enciende durante la apertura/cierro y permanece encendida durante los 2 minutos siguientes.

L1 • Función pirilampo activada.

L2 • Luz de cortesía activada.

05. PROGRAMACIÓN

FUNCIONES DEL MENU

P1 • Programación de los cursos de apertura y cierre

- 01 • Precione la tecla **M** durante 4seg para acceder al menú de programación.
- 02 • El display ira a mostrar **P1**, presione la tecla **M** durante 2 segundos para acceder a submenú.
- 03 • El display ira a mostrar **OP**, y ahora puede configurar el limite de apertura utilizando las teclas **▲** y **▼** para o ajustar.
- 04 • Precione la tecla **M** durante 2seg para confirmar la posición de abierto.
- 05 • El display ira a mostrar **CL** y ahora ya puede configurar la posición de cerrado utilizando las mismas teclas **▲** y **▼**.
- 06 • Precione la tecla **M** durante 2 seg para confirmar la posición de cierre.la central guarda la configuración y sale del modo de programación.
Los LEDS encienden durante 2seg y el portón comienza a abrir y cerrar automáticamente asta los limites programados que son mostrados en el display con mensaje **OP** durante la apertura y **CL** durante el cierre. Cuando acabe de cerrar la central saldrá para el modo stand-by(--).



Si tarda mas de **20 seg** sin presionar cualquier tecla, la central ira a salir del estado en que se encuentra e ira automáticamente para el modo stand-by sin grabar cualquier acción.

P2 • Programación de nivel de fuerza del automatismo

- 01 • Precione la tecla **M** durante 4seg al menú de programación.
- 02 • Ira a aparecer **P1** en el display presione las teclas **▲** o **▼** las veces necesarias hasta que el display muestre **P2**.
- 03 • Precione la tecla **M** una vez para acceder a ese submenú.
- 04 • El display ira amostrar un valor entre **F1** y **F9** que identifica el nivel de la fuerza en que el motor esta configurado. Utilice las teclas **▲** o **▼** para colocarse sobre la opción deseada, siendo que corresponde el mínimo de fuerza a **F1** y el máximo a **F9**.
- 05 • Precione la tecla **M** una vez para grabar esa opción.
- 06 • La central ira mudar para el modo stand-by(--).la configuración acabo con suceso.

Nota • La central viene con el nivel **F2** configurado de fabrica.

05. PROGRAMACIÓN

FUNCIONES DEL MENU

P3 • Activar /desactivar fotocélulas de seguridad

- 01 • Precione la tecla **M** durante 4seg para acceder al menú de programación.
- 02 • Ira a aparecer **P1** en el display presione las teclas **▲** o **▼** las veces necesarias hasta que el display muestre **P3**.
- 03 • Precione la tecla **M** una vez para acceder a ese submenú.
- 04 • El display ira a mostrar el valor **H0** o **H1**, que identifica la opción en que la central esta configurada. Utilice las teclas **▲** o **▼** para colocarse sobre la opción deseada/ siendo que **H0** desactiva la utilización de fotocélulas y **H1** activada.
- 05 • Precione la tecla **M** una vez para grabar esa opción
- 06 • La central ira a salir para el modo stand-by(--).y la configuración concluyo con suceso.

Funcionamiento • Cuando la utilización de la fotocélula esta activada y algún obstáculo atraviesa las mismas cuando la puerta esta cerrando, la puerta ira a invertir el sentido comenzando a abrir.

Nota • La utilización de fotocélulas viene desactivadas de fabrica (H0).



Debe comenzar todas las programaciones a partir del modo stand-by (-)

Si mantiene mas de **20seg** sin presionar cualquier tecla la central ira a salir del estado en que se encuentra e ira automáticamente para el modo stand-by sin grabar cualquier acción.

P4 • Programación de la función del cierre automático

- 01 • Precione la tecla **M** durante 4 seg para acceder al menú de programación.
- 02 • Ira a aceptar **P1** en el display presione las teclas **▲** o **▼** las veces necesarias asta que el display muestre **P4**.
- 03 • Precione la tecla **M** una vez para acceder a ese submenú.
- 04 • El display ira a mostrar un valor entre **00** y **90** que identifica el tiempo en segundos que el motor se queda en espera desde que es finalizada la apertura desde el iniciar el cierre automático, utilice las teclas **▲** o **▼** para colocarse sobre la opción deseada.
- 05 • Precione la tecla **M** una vez para grabar esa opción.
- 06 • La central ira a salir para el modo stand-by(--).y la configuración fue echa con suceso.

Nota • La opción **00** desactiva el cierre automático, por lo que el portón se serrara se

05. PROGRAMACIÓN

FUNCIONES DEL MENU

recibiera una orden de algún dispositivo configurado.

Cualquier otra opción define el tiempo de cierre automático, siendo un mínimo de 10 segundo (opcion10) y un máximo de 90 segundos (opción 90).

P5 • Activar / desactivar función condominio

01 • Precione la tecla **M** durante 4seg para acceder al menú de programación.

02 • Ira a aparecer **P1** en el display presione las teclas ▲ o ▼ las veces necesarias asta que el display muestre **P5**.

03 • Precione la tecla **M** una vez para acceder a ese submenú.

04 • El display ira a mostrar el valor **C0** o **C1** que identifica la opción en que la central esta configurada. Utilice las teclas ▲ o ▼ para colocarse sobre la opción deseada.

05 • Precione la tecla **M** una vez para grabar esa opción.

06 • La central ira a salir para el modo stand-by (-) y la configuración fue concluida con suceso.

Funcionamiento • Esta función hace que la central ignore todas ordenes enviadas por dispositivos configurados durante el curso de apertura.

• Si presiona el mando de durante la apertura, la orden es rechazada y continua a abrir.

• Si presiona con el portón completamente abierto, este comenzara a cerrar.

• Se presiona durante el cierre, el portón invierte el sentido comenzando a abrir.

Estando desactivada , podrá comenzar la apertura o cierre del portón siempre que desee en cuanto su comportamiento se abre-par-cierra-para-abre-para-(..) por cada vez que presione el mando.



Nota • Las funciones P4 y P5, cuando están activadas, sirven para evitar que el portón se quede abierto, de esta forma, el portón ira siempre a abrir completamente, iniciando el cierre después del tiempo de pausa definido en P4.

P6 • Programación de aviso de mantenimiento

01 • Precione la tecla **M** durante 4seg para acceder al menú de programación.

02 • Ira a aparecer **P1** en el display, presione la tecla ▲ o ▼ las veces necesarias asta que el display muestre **P6**.

03 • Precione la tecla **M** una vez para acceder a ese submenú.

04 • El display ira a mostrar un valor entre **00** y **45**, que identifica las millares de maniobras, al cual el motor ira a emitir una luz de aviso de manutención.

Utilice las teclas ▲ o ▼ para situarse sobre la opción deseada.

05 • Precione la tecla **M** una vez para gravar esa opción.

05. PROGRAMACIÓN

FUNCIONES DEL MENU

06 • La central ira a salir para el modo stand-by (-) y la configuración fue concluida con suceso.

Funcionamiento • Este aviso, será para la agenda de revisiones del automatismo, portón o muelles al fin de un cierto numero de maniobras completadas (abre-para -cierra-para). Cuando el automatismo efectue el nº de maniobras definido en este submenú, los LED,S irán parpadear intermitentemente durante 2 minutos en cualquier maniobra realizada, para señalizar el aviso de mantenimiento.

Nota • La opción **00** desactiva el aviso de mantenimiento. Cualquier otra opción define las millares de maniobras, sabiendo que el mínimo es de 5000 maniobras (opción 05) y el máximo es de 45000 maniobras (opción 45).

Siempre que quisiera re-configurar este submenú, debe efectuar dos configuraciones. en la primera de definir la opción **00** para hacer un RESET al contaje de maniobras y después en la segunda definir la opción deseada. La central ira a partir de ese momento a comenzar la cuenta de maniobras para emitir la señal de aviso.

P7 • Programación de mandos usados mando ya configurado

01 • Precione la tecla **M** durante 4seg para acceder al menú de programación.

02 • Ira a aparecer **P1** en el display, presione las teclas ▲ o ▼ las veces necesarias asta que el display muestre **P7**.

03 • Precione la tecla **M** una vez para acceder a ese submenú.

04 • El display ira a mostrar el valor **L0** o **L1** que identifica la opción en que la central esta configurada. Utilice las teclas ▲ o ▼ para colocarse sobre la opción deseada.

05 • Precione la tecla **M** una vez para gravar esa opción.

06 • La central ira a salir para el modo stand-by (-) y la configuración es concluida.

Funcionamiento • Este menú permite activar o desactivar la posibilidad de programar nuevos mandos a través de un mando ya configurado (ver página 11A).

L0 significa que esta función está desactivada, y **L1** significa que esta activada.

05. PROGRAMACIÓN

FUNCIONES DEL MENU

P8 • Control de maniobras

- 01 • Precione la tecla **M** durante 4seg para acceder al menú de programación.
- 02 • Ira a aparecer **P1** en el display, presione la tecla **▲** o **▼** las veces necesarias asta que el display muestre **P8**.
- 03 • Precione la tecla **M** una vez para acceder a ese submenú.
- 04 • El display ira a mostrar tres números, cada uno durante 2 segundos y separados por intervalos de 1 segundo entre ellos. Después de esto la central ira a salir automáticamente para el modo stand-by (--).

Funcionamiento • Esta función sirve a penas para mostrar todas las maniobras completas efectuadas por el automatismo (abre-para-cierra-para).

Ejemplo: Si al entrar en el submenú **P8** el display primero muestra el nº 15 después el nº65 y por ultimo el nº22, signifique que ya fueron efectuadas 156522 maniobras en total.

RESET a través de menú P6: Para reiniciar la cuenta de maniobras, acceda al submenú P6, y el display ira a mostrar cualquier una de las opciones de ese submenú, presione las teclas **▲** o **▼** al mismo tiempo durante 10 segundos. La central ira a salir automáticamente para el modo de stand-by y el RESET al menú **P8** esta efectuado.

P9 • Puerta de servicio / Fococélulas para apertura de puerta lateral

- 01 • Precione la tecla **M** durante 4seg para acceder al menú de programación.
- 02 • Ira a aparecer **P1** en el display, presione la tecla **▲** o **▼** las veces necesarias asta que el display muestre **P9**.
- 03 • Precione la tecla **M** una vez para acceder a ese submenú.
- 04 • El display ira a mostrar el valor **E0** o **E1** que identifica la opción en que la central esta configurada. Utilice las teclas **▲** o **▼** para colocarse sobre la opción deseada.
- 05 • Precione la tecla **M** una vez para gravar esa opción.
- 06 • La central ira a salir para el modo stand-by (--) y la configuración concluida con suceso.

Funcionamiento • La opción **E0** desactiva el uso de estas características, mientras que la opción **E1** la activa.

Cuando se activa la función, el motor sólo abrir/cerrar, si la puerta de servicio está cerrado o si la puerta lateral con fotocélulas no se interrumpen.

Con la puerta de servicio abierta, la central rechaza cualquier orden de apertura o cierre.

Si la puerta se abre durante el movimiento del portón, el automatismo se detiene inmediatamente.

Si las fotocélulas fueron interrumpidas mientras el cierre el portón, este se detiene inmediatamente, pero si es durante la apertura del automatismo, se detiene e invierte durante 1 segundo.

05. PROGRAMACIÓN

PROGRAMACIÓN DE COMANDOS

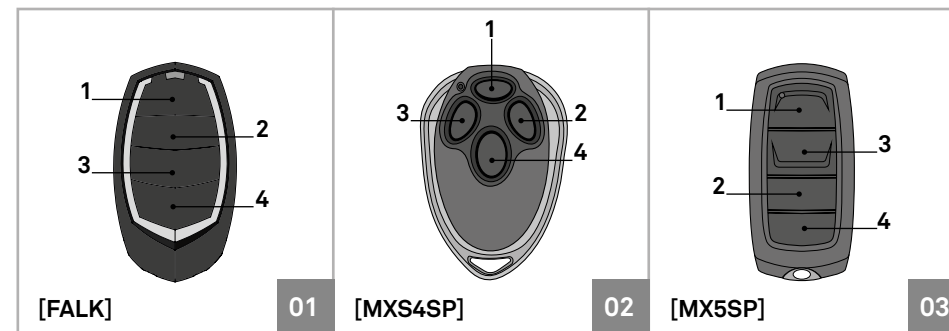

• Configuración standar usando la tecla T del display

- 01 • En modo stand-by (--) presione la tecla T asta que el display muestre SU.
- 02 • Precione 2 veces la tecla pretendida del mando a configurar asta que el motor entre en movimiento.

Nota • repita estos pasos siempre que quisiera nuevos mandos.

• Configuración a través del mando ya configurado

Una vez que tenga un mando ya configurado, puede utilizarlo para abrir la memoria de la central a distancia de forma a poder configurar nuevos mandos. Esto permite una fácil configuración sin ser necesario el acceso directo al motor.

- 01 • En modo stand-by (--) precione los botones **3** y **4** de un mando ya configurado asta que los LED,S de cortesía comiencen a parpadear. Suelte ahora los botones presionados.
- 02 • Presione la tecla pretendida del nuevo mando que quiere configurar asta que el motor entre en movimiento.

Nota 1 • Repita estos pasos siempre que quiera configurar nuevos mandos.

Nota 2 • Esta función puede ser activada o desactivada a través del menú **P7** del display de control (ver pag 10A).

• Apagar todos los mandos configurados

- 01 • En modo stand-by (--) presione la tecla T durante 10 seg hasta que el display muestre dl.



La central tiene una capacidad máxima de 30 mandos y apenas acepta mandos rolling code MOTORLINE!

06. DESPUES DE LA INSTALACIÓN

BATIENTE EN LA APERTURA

Los automatismos necesitan de batiente en la apertura y en el cierre para controlar siempre los cursos. En el cierre, el suelo servirá de batiente, pero en la apertura es necesario crear un batiente en la guía de hierro, para garantizar que el carro pare siempre en el local correcto.

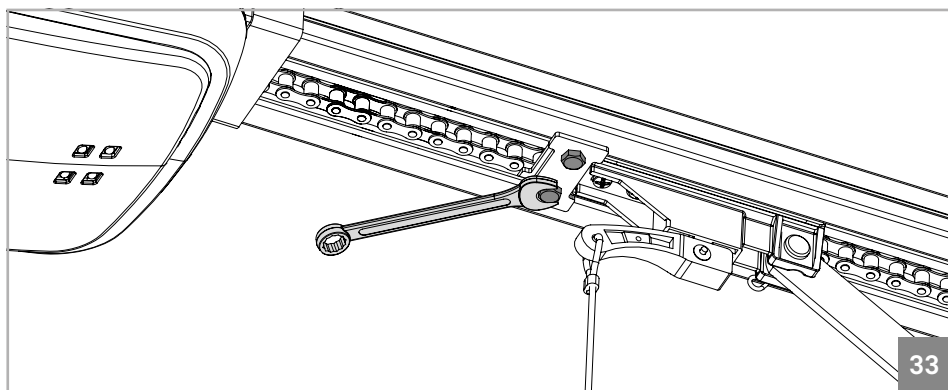
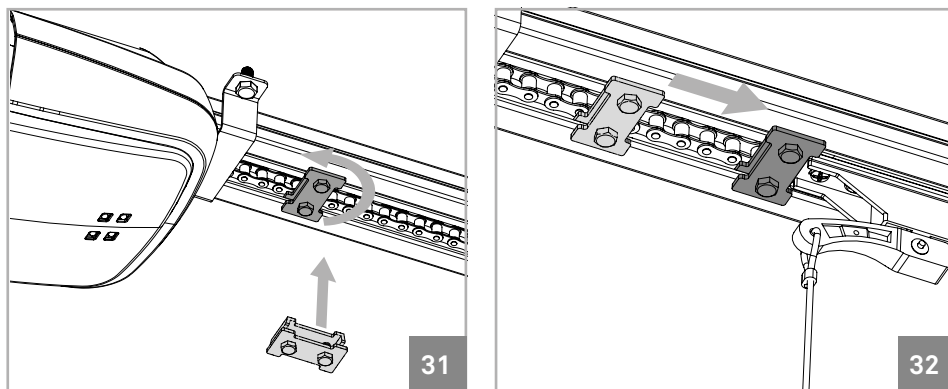

- Para instalar el batiente de apertura basta aplicarlo en la guía, como muestra la figura 34. El batiente debe quedar con una chapa fuera de la guía y otro dentro, para que cuando se apreté este quede bien fijo en la guía.
- **con el portón con completamente abierto** junte el batiente al carro (35).
- Después basta apretar los dos tornillos para mantener el batiente en esa posición exacta (36).

06. DESPUES DE LA INSTALACIÓN

ESTIRAR LA GUIA CORRECTAMENTE

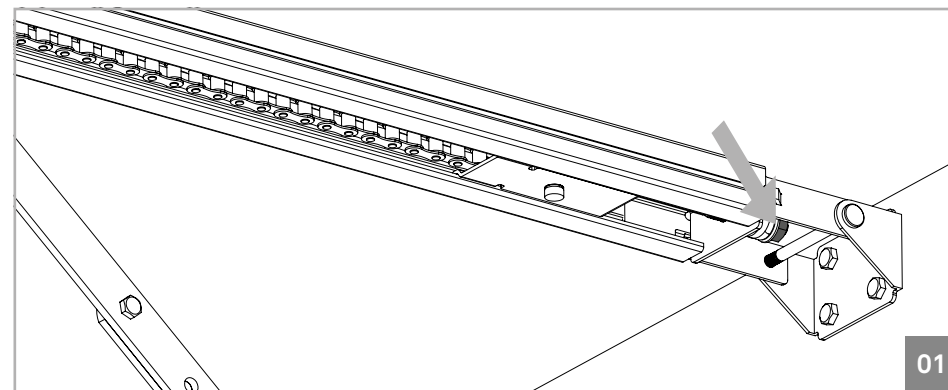

Para que el automatismo funcione correctamente, la cadena debe estar bien ajustada. Para eso, apenas necesita apretar o desapretar las tuercas sombreadas que muestra la imagen, lo que ira a estirar o soltar la cadena.

La cadena no debe ser estirada demasiado para que no quede rígida y evitar así dañar el moto-reductor, ni suelta de mas para evitar que se salga de la guía.

Nota • El tensor del resorte nunca debe quedar totalmente comprimida, lo significa que esta sobre tensión máxima!

MANTENIMIENTO

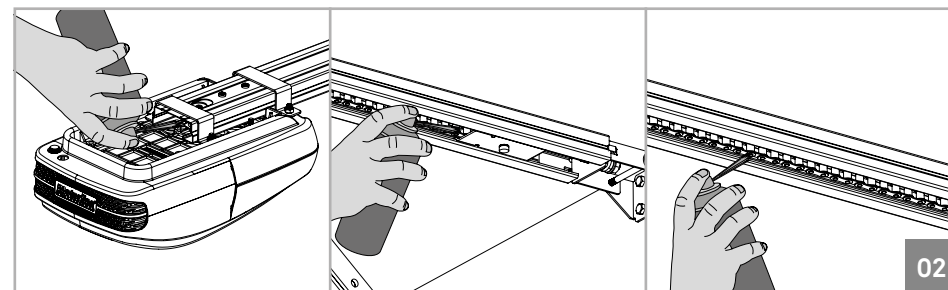

El único mantenimiento necesario es la lubricación de los ejes de movimiento de del automatismo y de la guía. Los piñones en los dos extremos de la guía, así como los soportes de rodamiento que devén ser lubricados como mínimo una vez por año.

07. DIAGNÓSTICO

CONECTAR MOTOR A BATERIA DE 24V

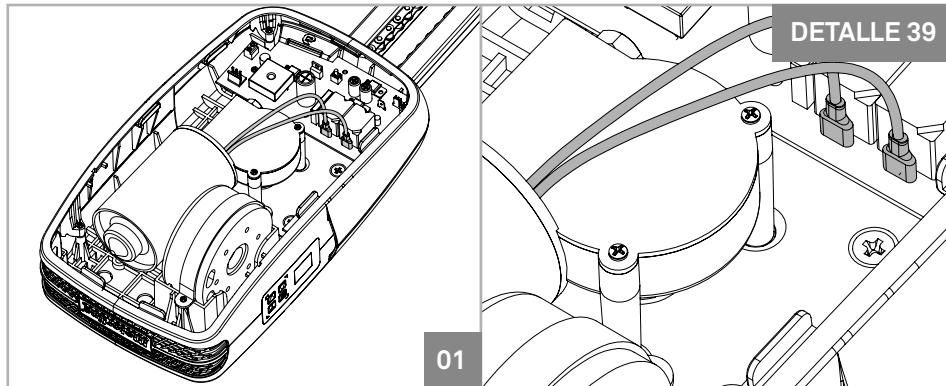

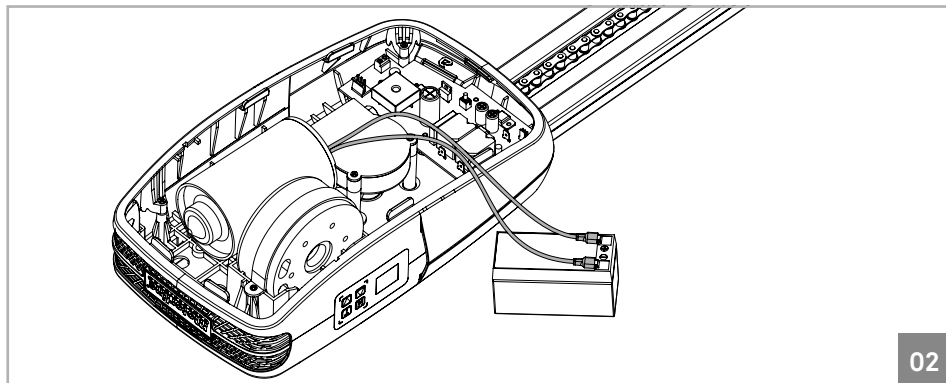

En caso de avería o mal funcionamiento del automatismo, será necesario detectar el componente averiado (motor o central). Para tal debe TESTAR el motor conectado directamente a una fuente de alimentación a **24V DC**, de manera que se pueda ver si este funciona. Basta desconectar los dos cables del motor (como muestra la imagen 39) que son lo que hacen la conexión a la central, y conéctalos directamente a una batería de **24V DC**, como muestra el dibujo 40.



Los cables del motor no tienen sentido específico de conexión. La única diferencia es que conectándolo de una forma ira a rodar en un sentido, y al contrario ira a rodar al otro.

08. RESOLUCIÓN DE PROBLEMAS

MAPA DE ERRORES DE LA CENTRAL

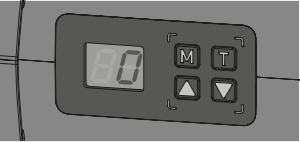
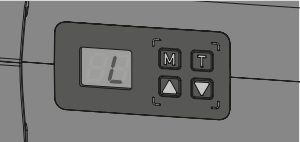
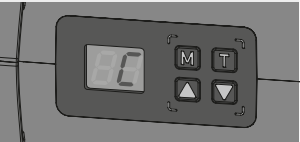
Errores	Descripción de errores	Causa	Solucion de problemas
ERROR DEL ENCODE 	<ul style="list-style-type: none"> La central no recibe información del encoder instalado. 	<ul style="list-style-type: none"> Ficha de conexión de encoder. Motor no funciona y el encoder no hace lectura. Encoder no funciona /está apagado Central de dígitos no envía señal a la central base. Central base no da salida de energía para el motor funcional. 	<ul style="list-style-type: none"> Verifique si la conectado en la ficha. Testar con batería para ver si el motor funciona Testar con otro encoder. Testar con otra central de dígitos. Testar con otra central base.
MEMORIA LLENA 	<ul style="list-style-type: none"> No consigue programar un mando nuevo (n31) 	<ul style="list-style-type: none"> La memoria está llena (30 mandos). 	<ul style="list-style-type: none"> En el caso de no utilizar los mandos memorizados, limpie la memoria existente. Si tiene 30 mandos programados y quiere adicionar más, instale un receptor exterior MR5SP
TIEMPO DE TRABAJO EXCESIVO 	<ul style="list-style-type: none"> El motor para su funcionamiento , en programación no grava el curso. 	<ul style="list-style-type: none"> El motor estuvo más de un minuto en funcionamiento continuo. 	<ul style="list-style-type: none"> El motor no soporta un tiempo de trabajo superior a un minuto, en el caso de intentar hacer una programación con un curso superior a 1 minuto , este no será memorizado. Vuelva a hacer la programación del curso sin que este exceda 1 minuto.
ERROR DEL CURSO 	<ul style="list-style-type: none"> Intentar programar el cierre antes de la apertura. Motor con cana de hierro CF pero con caña de aluminio CA , instaladas al contrario (motor CA y cana CF). Comprobar si al presionar ▲ sube la puerta y surge OP en el display. Compruebe si al presionar ▼ baja la puerta y surge CL en el display. 		<ul style="list-style-type: none"> Cambiar el cable rojo por el cable negro del motor.
CARGA EXCESIVA 	<ul style="list-style-type: none"> Sobrecarga en el motor debido al peso excesivo del portón. Demasiado esfuerzo. al programar el motor (tiempo de trabajo, menú P1),La puerta esta con demasiado esfuerzo contra el batiente de apertura o contra el suelo. 		<ul style="list-style-type: none"> Rehacer la programación del curso sin esforzar demasiado contra los batientes

08. RESOLUCIÓN DE PROBLEMAS

INSTRUCCIONES PARA LOS CONSUMIDORES FINALES

INSTRUCCIONES PARA TÉCNICOS ESPECIALIZADOS

Anomalia	Procedimiento	Comportamiento	Procedimiento II	Encontrar la fuente del problema			
• Motor no funciona	• Asegúrese de que tiene una potencia 230v conectada y se el fusible funciona correctamente	• Sigue no funcionando	• Consulte un técnico especializado MOTORLINE.	1 • Retire la tapa superior del motor; 2 • Haga la medición de la salida de 24V del transformador para detectar la localización de la avería;	A) Tem 24V: 1 • Compruebe si la central esta alimentando el motor para detectar si la averías se encuentra en el motor o en la central. Sustituya el componente	averiado y envíe para los servicios MOTORLINE para diagnostico y reparación B) Não tem 24V: 1 • Compruebe la entrada 230V del	transformador. Si tuviera 230V el problema es del transformador. Si no tuviera el problema estará en el fusible, cables eléctricos o en la propia corriente eléctrica. Compruebe todos los sistemas.
	• Compruebe que la puerta de servicio peatonal esta bien cerrada	• Continua a no trabajar	• Consulte un técnico especializado MOTORLINE.	1 • De un star en el mando para abrir y comprobar el comportamiento de los LEDs. 2 • Si parpadea dos veces ,	significa la conexión con las fotocélulas están con problemas, compruebe todas las conexiones de las fotocélulas al motor.	3 • Si parpadea tres veces significa que la conexión con la puerta de servicio esta con problemas , compruebe todos	los circuitos de conexión de la puerta al motor.
• Motor no se mueve pero hace ruido	• Desbloquear el motor y mover la puerta manualmente para comprobar si hay problemas mecánicos en la puerta	• Problemas encontrados?	• Consultar un técnico especializado de puertas	1 • Comprobar todos los ejes y sistemas de movimiento asociados a la puerta y al automatismo (guías, poleas, bisagras, etc) para averiguar cuál es el problema. Compruebe también si los muelles están en buen estado y consiguen aguantar el portón.			
		• La puerta se mueve con facilidad	• Consulte un técnico especializado MOTORLINE.	1 • Desconecte el motor de la central y haga un test conectado directamente a una batería de 24V para descubrir si esta averiado (ver pag 12.B);	2 • En caso que el motor funcione, el problema esta en la central. retire y envíe para los servicios MOTORLINE para diagnostico;	3 • En caso que el motor no funcione envíe para los servicios de MOTORLINE para diagnostico;	
• Motor se abre pero não cierre	1 • Compruebe si tiene algún obstáculo en frente de las fotocélulas; 2 • Compruebe que las fotocélulas están trabajando. Pon tu mano delante y comprueba que el relé hace ruido. 3 • Compruebe si algunos de los dispositivos de control (selector de chave, botonera, video-portero, etc) están atascados y están a enviar señal permanente; NOTA • Con la puerta abierta, si dan señal de serrar y si tuviera algún obstáculo en frente de las fotocélulas, los LED,S parpadean 2 veces durante el cierre, si invierte por detectar esfuerzo , parpadea una solo una vez.	• La puerta se abrió, pero no se ha cerrado	• Consulte un técnico especializado MOTORLINE.	1 • Verifique se o display e os LEDs de cortesia estão ligados para ver se tem alimentação; 2 • Compruebe que las fotocélulas son alimentadas en la salida de la central. Si no esta , revise el fusible de protección nºFUSE FT (ver página 14); 3 • Acceda al menú en el displ y desactive las fotocélulas y la puerta de servicio; 4 • Pruebe a cerrar;	A) Cierro: 1 • Problema esta en uno de esos dos sistemas. Active las fotocélulas y compruebe si el portón cierra, si cierra el problema estará en la puerta de servicio. Actívela en el menú e in tente cerrar la puerta para estar seguro.	B) No cerro: 1 • Problema esta en el motor o en la central. De orden para cerrar el portón en cuanto mide la energía de la central para el motor. Si estuviese a 24V y la central esta a funcionar entonces el problema estará en el motor. Se tiver 24V, a central está a funcionar e o problema estará no motor. 2 • Si no tuviese corriente ,el problema esta en la central.	
• Motor no hace el curso completo	• Desbloquear el motor y mover la puerta manualmente para comprobar si hay problemas mecánicos en la puerta.	• Problemas encontrados?	• Consulte un técnico especializado de puertas	1 • Comprobar todos los ejes y sistemas de movimiento asociados a la puerta y al automatismo (guías, poleas, bisagras, etc) para averiguar cuál es el problema. Compruebe también si los muelles están en buen estado y consiguen soportar el portón.			
		• La puerta se mueve con facilidad?	• Consulte un técnico especializado MOTORLINE	1 • Compruebe si los test al portón fueron bien hechos; 2 • Altere la fuerza en el menú P2 hasta que el motor mueva el portón sin invertir el sentido,; 3 • Esta regulación debe ser hecha de manera a que cuando el portón e encuentra un obstáculo portón encuentra un obstáculo haga la inversión (imagen); 4 • Si incluso en el nivel máximo de fuerza (F9) continuara el problema. Teste el motor conectado a una batería de 24V para comprobar si este tiene fuerza para abrir/cerrar el portón completamente; 5 • Altere la fuerza en el menú P2 asta que el motor mueva la porta sin invertir el setido;			

09. ENLACE A LA CENTRAL

CENTRAL ROSSO EVO

